

好搬手

#goodlifta

客製化電動升降機



Contents

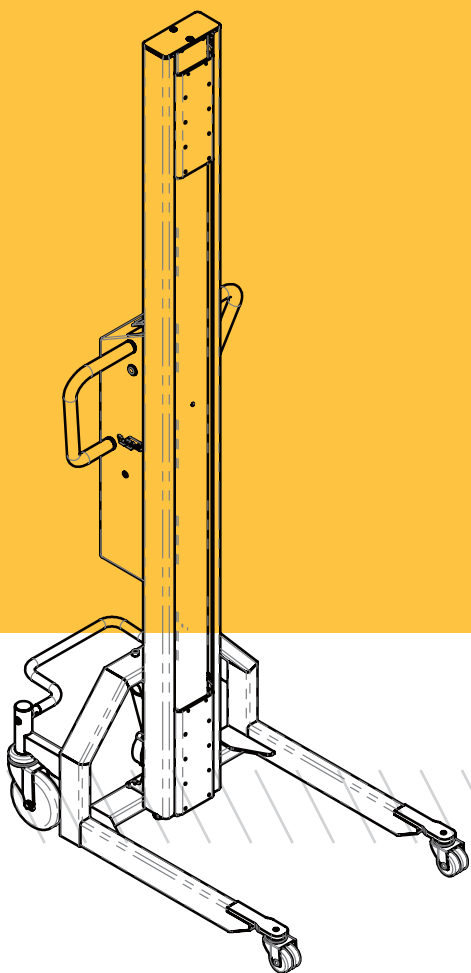

- 01 公司簡介
- 03 使用目的
- 04 產品特色
- 07 不鏽鋼系列
- 19 輕量鋁柱系列
- 23 升降治具
- 25 成功案例
- 28 聯絡我們

開創新局「從心出發」

創業之初，二位創業夥伴，千頭萬緒，到處碰壁找機會，尋找產業痛點，想提供獨特的產品與服務。

創辦人之一的家人是位空服員，經年累月在飛機上走返世界各國，提供旅客們安全舒適的旅程。搬行李，不是空服員的工作，但總有些老弱婦孺，行動不便的旅客需要協助。登機時間緊迫、飛機走道擁擠狹小，空服員在幫忙搬抬行李時，一不小心或心急，就會受傷。

此外，兩位創業夥伴及周遭朋友家人都曾因公搬重受傷，職業傷害導致工作表現、效率大打折扣；更有親人因徒手搬重，跌倒工傷，摔斷牙齒，手腳嚴重創傷，工傷休養了好一陣子。

原來，痛點就在身邊。這些家人、親友的切身之痛，加上客戶需求，因而觸發了兩人開發輕巧、易推、不佔空間省力設備的念頭～漸漸的，美學與實用兼具的「好搬手」電動升降機，因應而生。



「好搬手」

除了「賣力」工作，善用科技與智慧，更能創造安全、友善、有競爭力的職場與環境。

80% 以上受訪者、客戶最大痛點就是找不到人來搬重物，年輕人待不住，中高齡無力勝任，也只能持續招聘年輕力壯耐操的人力。

人才，是公司永續經營，持續成長與獲利的命脈。別再讓優秀人才費力搬重物了！不管男女老少、省下氣力，善用腦力，專注提升公司競爭力與創造力。

員工省力、客戶滿意、公司獲利、老闆得意^^

堆高機到不了、天車用不了的地方就靠它。
揚程高度、升降治具皆依需求、環境、流程客製，優化物料搬運流程。費心為您量身訂做，揮別職災、提升效益、節省成本。

「客製化」

「很會搬」



卷類

膜卷、紙卷、布卷



桶類

攪拌缸、湯鍋、油桶、化工桶



箱類

紙箱、木箱、物流籃



異類

紙袋、麻布袋、易碎品、危險品

都可以 ~ 安全、省力、好用、不易累

無塵室、半導體、製藥廠、食品業、烘焙、中央廚房、印刷、包裝、醫院、倉儲、物流、圖書館、汽修廠... 只要您想得到、通通用得到！

「用途廣」

使用目的

透過好搬手升降機改善工作流程

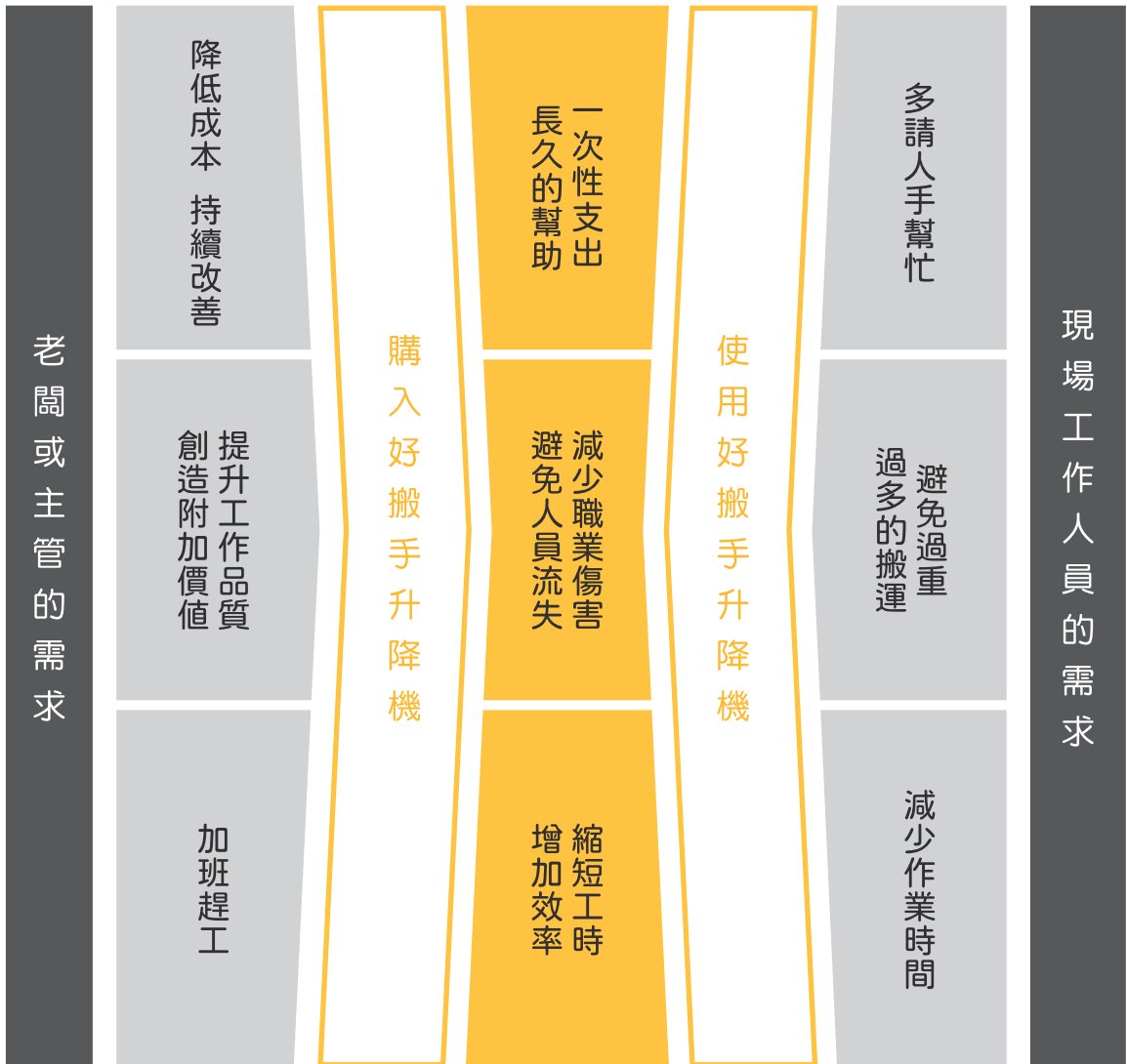

滿足各方需求 創造雙贏

產品特色

不罷工、不喊累

- ✧ 無油式
- ✧ 免保養
- ✧ 免執照
- ✧ 超靜音
- ✧ 速捷 \ 輕巧 \ 不佔空間
- ✧ 單人單機操作 \ 安全省力
- ✧ 安全第一
- ✧ 依需求客製：
 - 物料 \ 荷重 \ 高度
 - 手臂 \ 腳架 \ 環境



安全、貼心、好設計

- 1 · 標配防護等級 IP41
- 2 · 可選配 IP66，防塵防水
- 3 · 下降安全離合
- 4 · 載重過載保護
- 5 · 電池過充保護
- 6 · 電池電量顯示
- 7 · 充電器充電顯示
- 8 · 總電源開關
- 9 · 三段式中控輪：
 - 安全、敏捷、易操控
- 10 · 內建 100-240V 充電器
- 11 · S系列整機不鏽鋼 SUS304
- 12 · A系列鋁柱輕量再升級、更輕巧

S 不鏽鋼系列

重量 : kg 尺寸 : mm

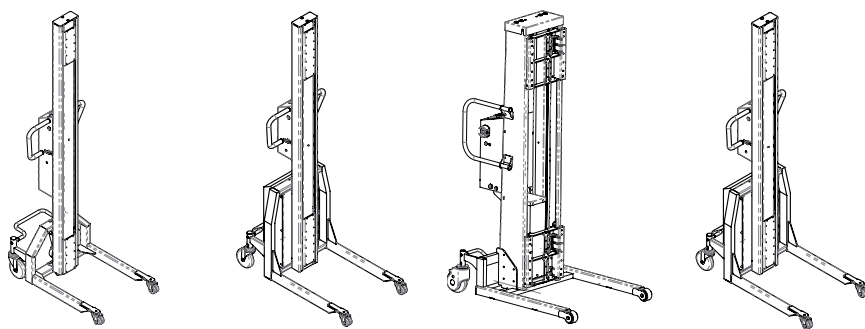

#	S1	S2	S3	S4
Model	Ann	Wilson	Mandy	Flash
主機荷重	80	200	300	120
揚升高度	1300 1600 1900 2200	1200 1500 1800 2100	1200 1500 1800 2100	1200 1500 1800 2100
主軸高度	1600 1900 2200 2500	1600 1900 2200 2500	1600 1900 2200 2500	1600 1900 2200 2500
防護等級	IP41 or IP66	IP41 or IP66	IP41 or IP66	IP41 or IP66
揚升速度	125mm/s	125mm/s	125mm/s	250mm/s

S 不鏽鋼、A 鋁柱系列

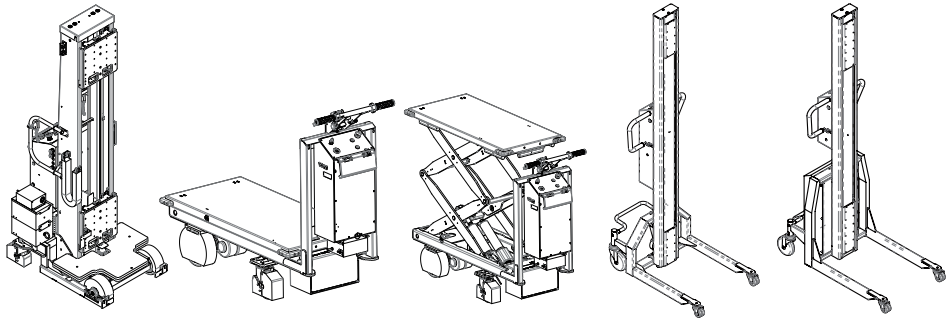

#	S8	S9	SX	A1	A4
Model	MandyGO	JustinGO	JustinGO Lift	Zac	Flash (Lite)
主機荷重	300	500	300	80	120
揚升高度	1500 1800 2100	NA	450-1050	1300 1600	1200 1500
主軸高度	1900 2200 2500	1000	1000	1600 1900	1600 1900
防護等級	IP41	IP41	IP41	IP41	IP41
揚升速度	125mm/s	NA	62.5mm/s	125mm/s	250mm/s

不鏽鋼系列

Ann

荷重 : 80KG

料號	S1160	S1190	S1220
主軸高度 mm	1600	1900	2200
揚升高度 mm	1300	1600	1900
升降速度	125mm/秒		
IP防護	IP41		
電池	24V/10AH 鉛酸		
充電電壓	100-240VAC, 50/60HZ		
充電時間	4小時		

選配升級	說明
<input type="checkbox"/> IP防護	IP66 (可沖水)
<input type="checkbox"/> 鋰電池	24V/15AH
充電電壓	115/230VAC, 50/60HZ
充電時間	1小時

前輪選項	前腳高度
∅ 75mm 萬向輪	92mm
∅ 80mm 萬向輪	85mm



掃描看影片



尺寸圖



可依客戶需求客製、選配尺寸。

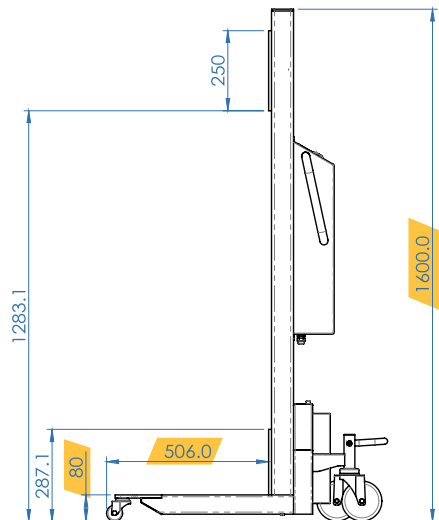
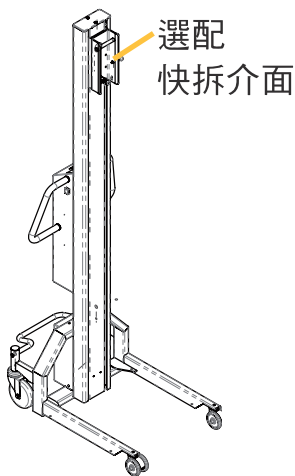
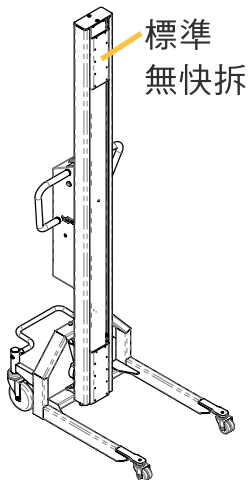
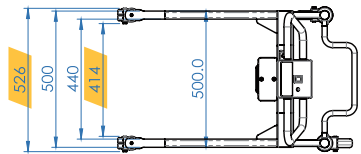

不鏽鋼系列

Wilson

荷重: 200KG

料號	S2160	S2190	S2220
主軸高度 mm	1600	1900	2200
揚升高度 mm	1200	1500	1800
升降速度	125mm/ 秒		
IP防護	IP41		
電池	24V/ 20AH 鉛酸		
充電電壓	100-240VAC, 50/60HZ		
充電時間	6~8小時		

選配升級	說明
<input type="checkbox"/> IP防護	IP66 (可沖水)
<input type="checkbox"/> 鋰電池	24V/ 15AH
充電電壓	115/230VAC, 50/60HZ
充電時間	1小時

前輪選項	前腳高度
∅ 75mm 萬向輪	110mm
∅ 80mm 固定輪	85mm



掃描看影片



尺寸圖

可依客戶需求客製、選配尺寸。

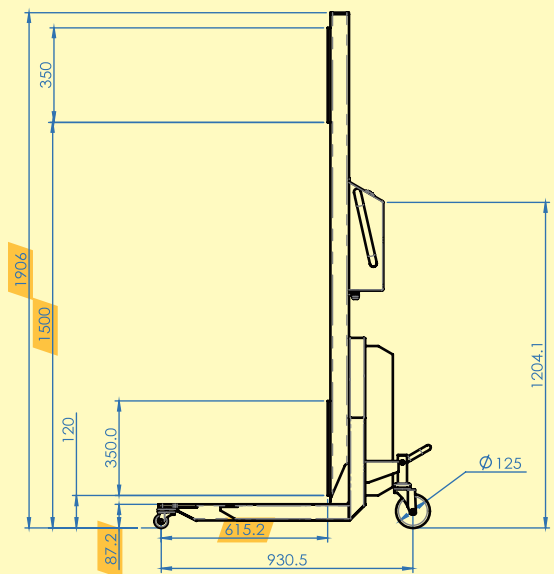
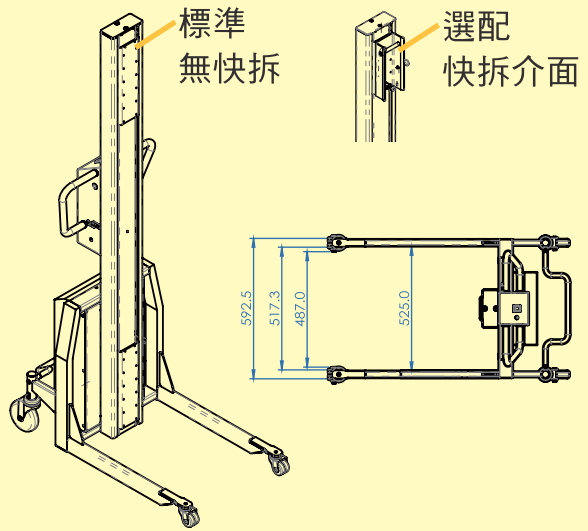

不鏽鋼系列

Mandy

荷重:300KG



料號	S3160	S3190	S3220
主軸高度 mm	1600	1900	2200
揚升高度 mm	1200	1500	1800
升降速度	125mm/ 秒		
IP防護	IP41		
電池	24V/30AH 鋰電池		
充電電壓	115/230VAC 50/60HZ		
充電時間	2小時		

選配升級	說明
<input type="checkbox"/> IP防護	IP66 (可沖水)

前輪選項	前腳高度
Ø 80mm 固定輪	85mm

尺寸圖

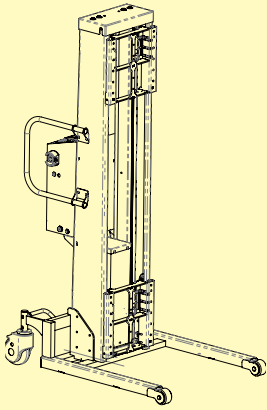

可依客戶需求客製、選配尺寸。

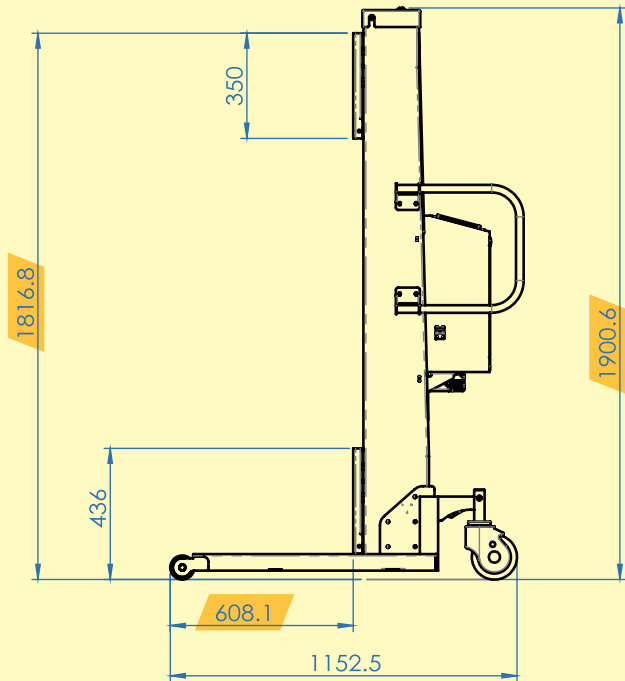
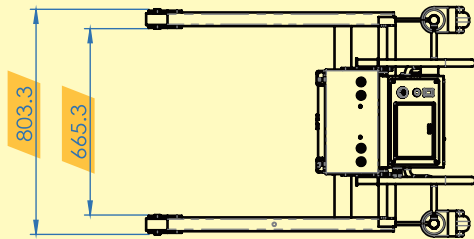

不鏽鋼系列

Flash

荷重:120KG (高速馬達)

料號	S4160	S4190	S4220
主軸高度 mm	1600	1900	2200
揚升高度 mm	1200	1500	1800
升降速度	250mm/ 秒		
IP防護	IP41		
電池	24V/20AH 鉛酸		
充電電壓	100-240VAC, 50/60HZ		
充電時間	4小時		

選配升級	說明
<input type="checkbox"/> IP防護	IP66 (可沖水)
<input type="checkbox"/> 鋰電池	24V/15AH
充電電壓	115/230VAC, 50/60HZ
充電時間	2小時

前輪選項	前腳高度
Ø 75mm 萬向輪	110mm
Ø 80mm 固定輪	85mm



掃描看影片



尺寸圖

>> 可依客戶需求客製、選配尺寸。

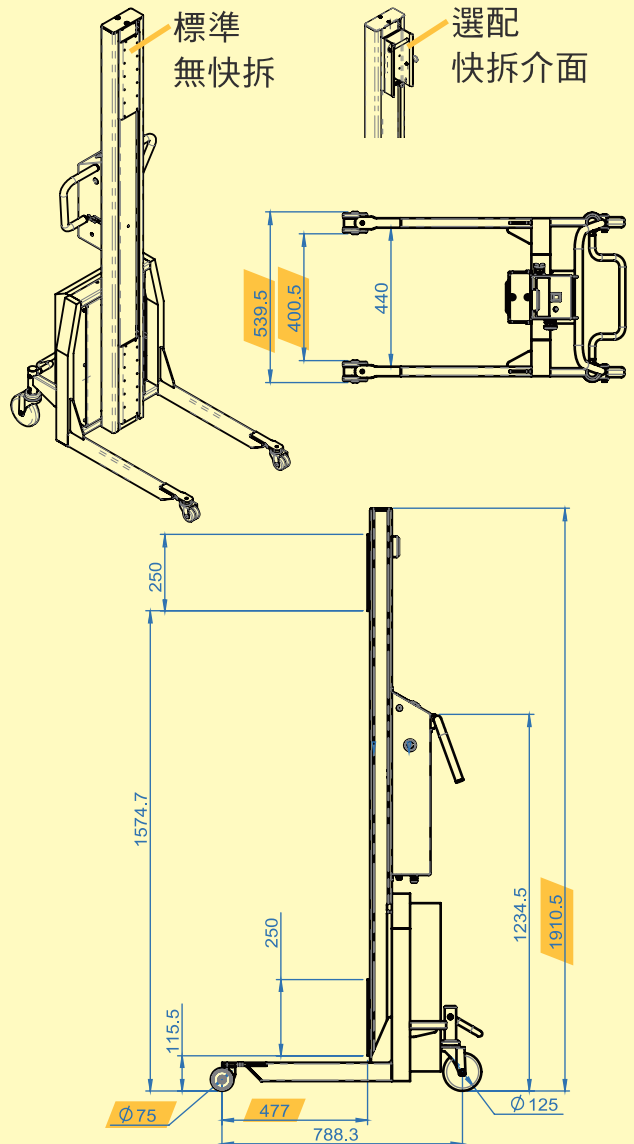

自走電動升降機

MandyGO

尺寸：mm

機種	MandGO190	MandGO220	MandGO250
H 主軸高度	1900	2200	2500
R 揚程	1350	1650	1950
荷重(平地)	300kg	300kg	250kg
升降速度	125mm/秒		
防護等級	IP41		
電池	DC24V40AH 鋰電池		
充電	輸入 100-240V AC,50/60HZ		
充電時間	2.5 小時		
材質	304 不鏽鋼		
前進動力速度	低速 0.2-1.5km/h 高速 2-4.5km/h		
安全設計	FCW 前進屏障自動減速 後退防夾開關 防夾腳輪蓋 運作警示音 (選配)運作警示燈		

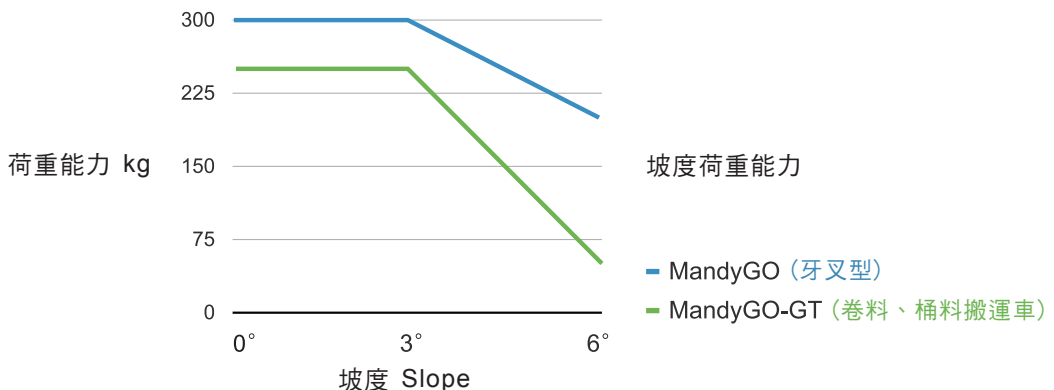



掃描看影片



尺寸圖

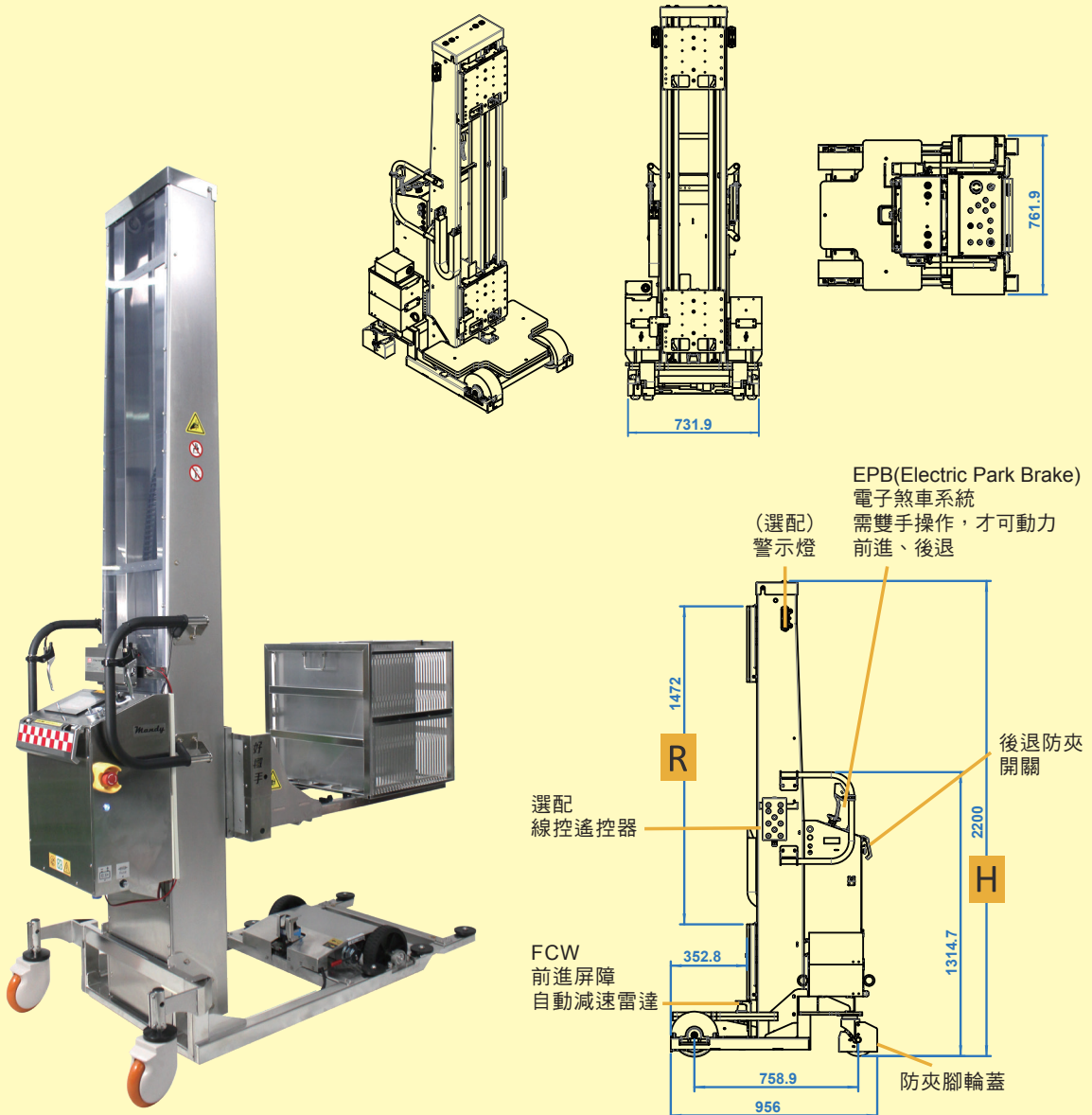

全電動自走搬運車

JustinGO

尺寸：mm

機種	JustinGo	JustinGoLift
機台尺寸 長x寬x高	1400 x 500 x 1000mm	
揚程	平台無升降功能	450-1050mm
自走速度-空車	0-3km/h	0-3km/h
自走速度-荷重	0-3km/h	0-3km/h
荷重(平地)	500kg	300kg
防護等級	標配 IP41	
電池	DC24V40AH 鋰電池	
充電	輸入 100-240V AC,50/60HZ	
材質	304 不鏽鋼 無油式設計，免保養	
操作面板	電源開關 前進、後退選擇開關 升、降開關 速度調整旋鈕 EMS 緊急停止開關	

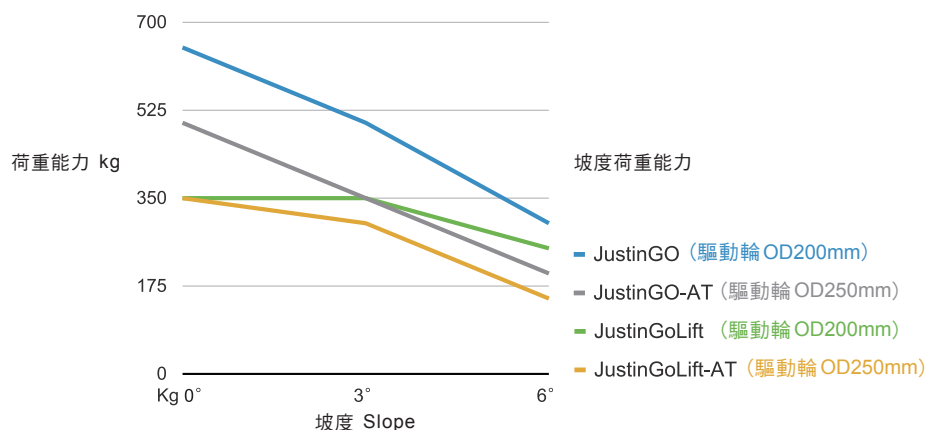

尺寸圖

無油式
免潤滑、不漏油

行進音樂警示

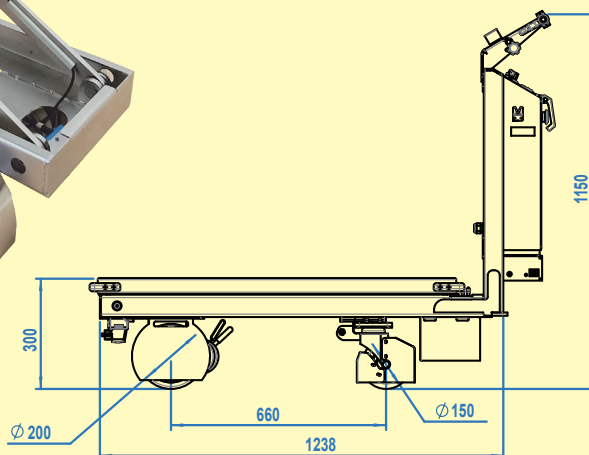
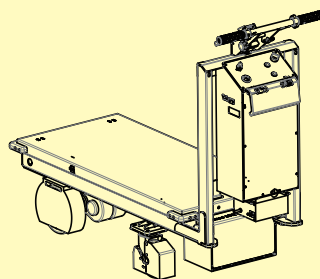
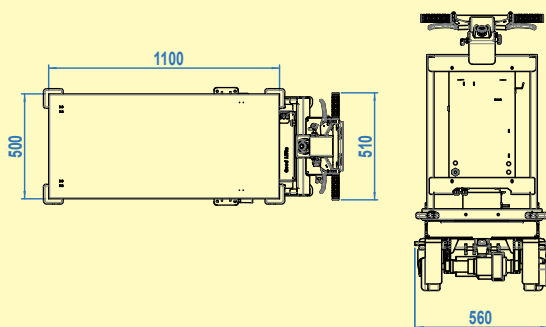

航太級鋁合金系列

Zac

荷重 :80KG

料號	A1190	A1220
主軸高度 mm	1900	2200
揚升高度 mm	1600	1800
升降速度	125mm/ 秒	
IP防護	IP41	
電池	24V/ 10AH 鉛酸	
充電電壓	100-240VAC, 50/ 60HZ	
充電時間	4小時	

選配升級	說明
<input type="checkbox"/> 鋰電池	24V/ 15AH
充電電壓	115/ 230VAC, 50/ 60HZ
充電時間	1小時

前輪選項	前腳高度
∅ 75mm 萬向輪	92mm
∅ 80mm 萬向輪	85 mm



掃描看影片



尺寸圖

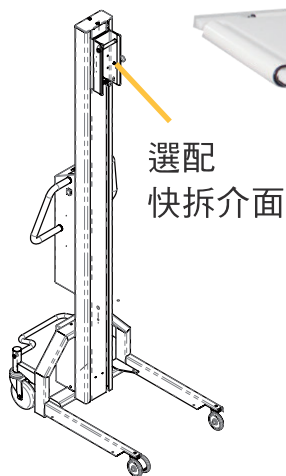
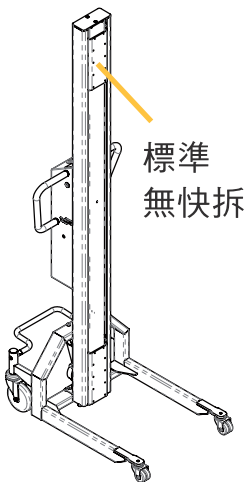
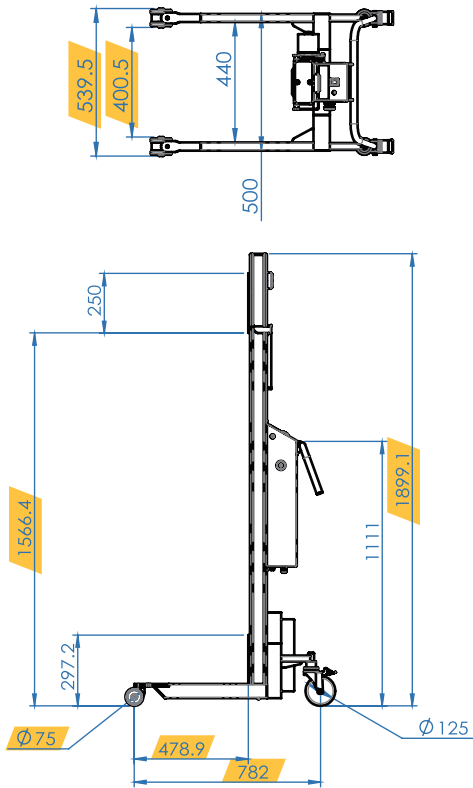

可依客戶需求客製、選配尺寸。



航太級鋁合金系列

Flash^(lite)

荷重：120KG (高速馬達)

料號	A4190	A4220
主軸高度 mm	1900	2200
揚升高度 mm	1500	1800
升降速度	250mm/ 秒	
IP防護	IP41	
電池	24V/ 10AH 鉛酸	
充電電壓	100-240VAC, 50/60HZ	
充電時間	4小時	

選配升級	說明
<input type="checkbox"/> 鋰電池	24V/ 15AH
充電電壓	115/230VAC, 50/60HZ
充電時間	1小時

前輪選項	前腳高度
Ø 75mm 萬向輪	92mm
Ø 80mm 固定輪	85 mm

尺寸圖

可依客戶需求客製、選配尺寸。

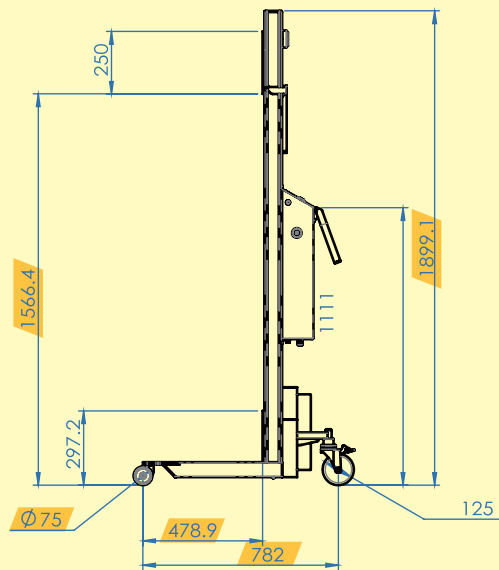
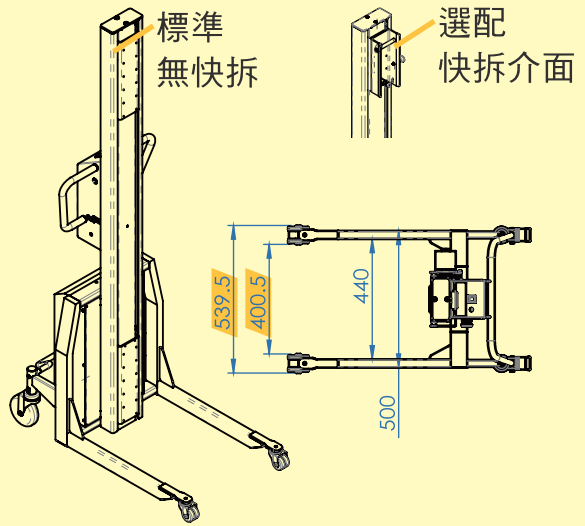

升降治具 量身訂做，揮別職災、提升效益、節省成本

MRH 卷料翻轉夾



VER 電動卷料翻轉夾



ER 電動旋轉倒料



FA 前叉



PE3R 塑料滾輪平台



PS3R 不鏽鋼滾輪平台



CA 吊臂



ATS油桶勾



選配再升級

裝備升級，戰鬥力指數再提升

ASP 鍵鍵高升



LCA 秤重模組



RMC 升降遙控器



QCA 快拆勾板



成功案例 無塵室



成功案例

中央廚房、食品廠、藥廠



成功案例

印刷廠、無人商店

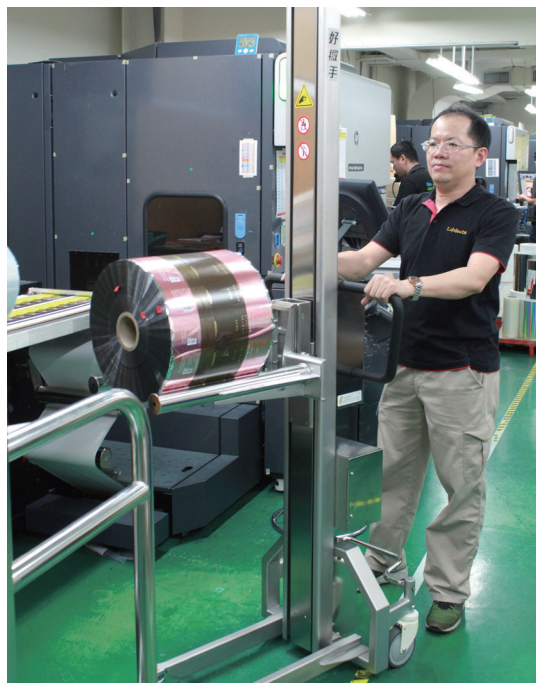

聯絡我們

立馬來電洽詢 親身體驗

+886-4-2392-7358 support@goodlifta.com



好搬手



台中市太平區大源十九街 207-6 號



好搬手 電動升降機



goodlifta.com



@goodlifta

鈺皓實業股份有限公司

好搬手 讓您專注在 生活的美好

July 2022



追蹤訂閱
關注更多



#goodlifta

optimized lifting & moving solutions



Customized lifters for
semi-conductor, clean room,
pharma, food, packaging,
printing industries and warehouses



+886-4-2392-7358



support@goodlifta.com



goodlifta.com